

クラッチ調節式ハードル(脚部折りたたみ式)

NISHI

取扱説明書

品番：NG1013D、NG1023D

このたびは本品をお買い上げいただき、誠にありがとうございます。
 ご使用になる前に必ず本取扱説明書をよくお読みになり、
 正しくご使用ください。
 なお、お読みになった後は大切に保管し、必要なとき
 お読みください。

⚠ 注意すること

- 本品を広げる（使用状態）またはたたむ（収納状態）
 ときは、左右の支柱を同時に動かし、支柱がねじれない
 ようにしてください。
- 本品を広げるまたはたたむときに、手や指をはさまな
 いようご注意ください。
- バーは、過度の衝突や踏みつけなどにより、折れたり
 破損したりすることがあります。ご注意ください。
- 本品に亀裂、変形、裂け目などの破損がないかご使用
 前に毎回点検し、異常があった場合は使用しないでく
 ださい。

⊘ してはいけないこと

- 本品をハードル走の練習以外の用途（ハードル補強ト
 レニング・ストレッチなど）で使用しないでくださ
 い。
- 本品の分解、改造は決して行わないでください。
- 屋外、高温、多湿、直射日光の当たる場所、ホコリの
 多い場所には保管しないでください。

⚠ 必ず行うこと

- 使用後は、やわらかい布を使用して、汚れや水分を拭
 き取ってください。
- 本品の運搬は、たたんだ状態で行ってください。
- お子様の手の届かない場所に保管してください。
- 汚れは、水で薄めた中性洗剤をやわらかい布に含ませ
 て軽く拭き取って陰干ししてください。

● その他

- 樹脂製のバーは、紫外線で黄変することがありますが、
 性能には影響ありません。

■ はじめに

本品は、練習用ハードルです。クラッチと固定ネジで確
 実に高さを固定できます。また、二つに折りたためます
 ので収納や運搬にも便利です。

■ 各部の名称

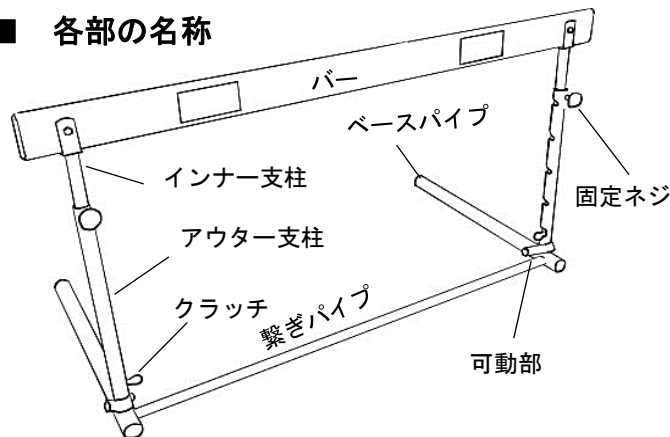

■ 仕様

- NG1023D(高校・一般用)
 サイズ：(W) 1200 × (L) 600 × (H) 762、838、914、991、1067mm
 重量：約 3.9kg
- NG1013D(中学校用)
 サイズ：(W) 1100 × (L) 550 × (H) 600、680、762、838、914mm
 重量：約 3.7g

● 共通仕様

- 材 質：本体/スチール、バー/ABS
- 構 造：脚部折りたたみ式
- 高さ調節：クラッチ式（5段調節式）
- ※外観及び仕様は、改善のため予告なく変更することが
 あります。

● スペアパーツ

- NG1023X 練習用ハードルバー (W) 1200mm (NG1023D用)
- NG1013X 練習用ハードルバー (W) 1100mm (NG1013D用)

お問い合わせ

商品には万全を期しておりますが、万一不具合やその他ご不
 明な点などございましたら、ご購入店または弊社お客様相談
 室までお問い合わせください。
 なお、輸送中に発生した異常や破損は賠償保険の対象になり、
 運送会社の証明が必要です。

株式会社ニシ・スポーツ お客様相談室

〒136-0075 東京都江東区新砂3丁目1番18号

TEL: 03-6369-9024

受付時間：9:00~12:00/13:00~17:00

(土日、祝日及び弊社都合による休日を除く)

URL: <http://www.nishi.com/>

■ 高さ調節

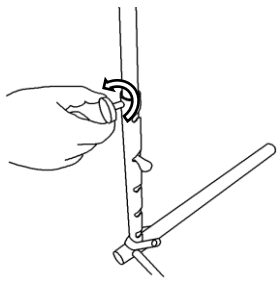

固定ネジ（左右）を緩めます。

解除

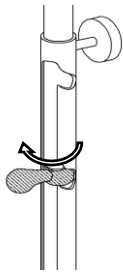

クラッチ（左右）を解除し、支柱を任意の高さにしてロックします。

ロック

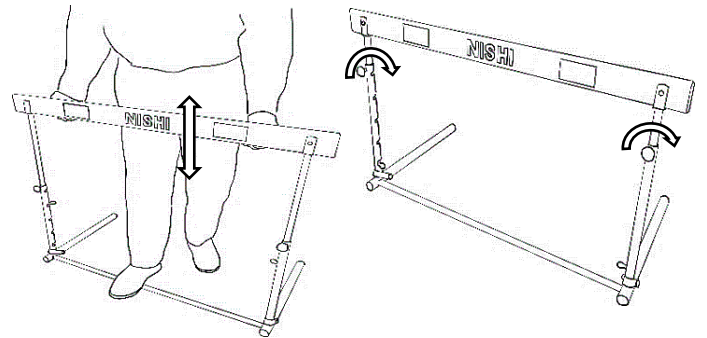
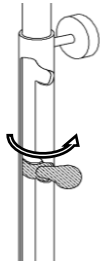

クラッチで高さを合わせたら固定ネジを締め込みます。

■ 折りたたみ方

繋ぎパイプを足で軽く押え、バーに両手を添えてゆっくり折りたたんでください。

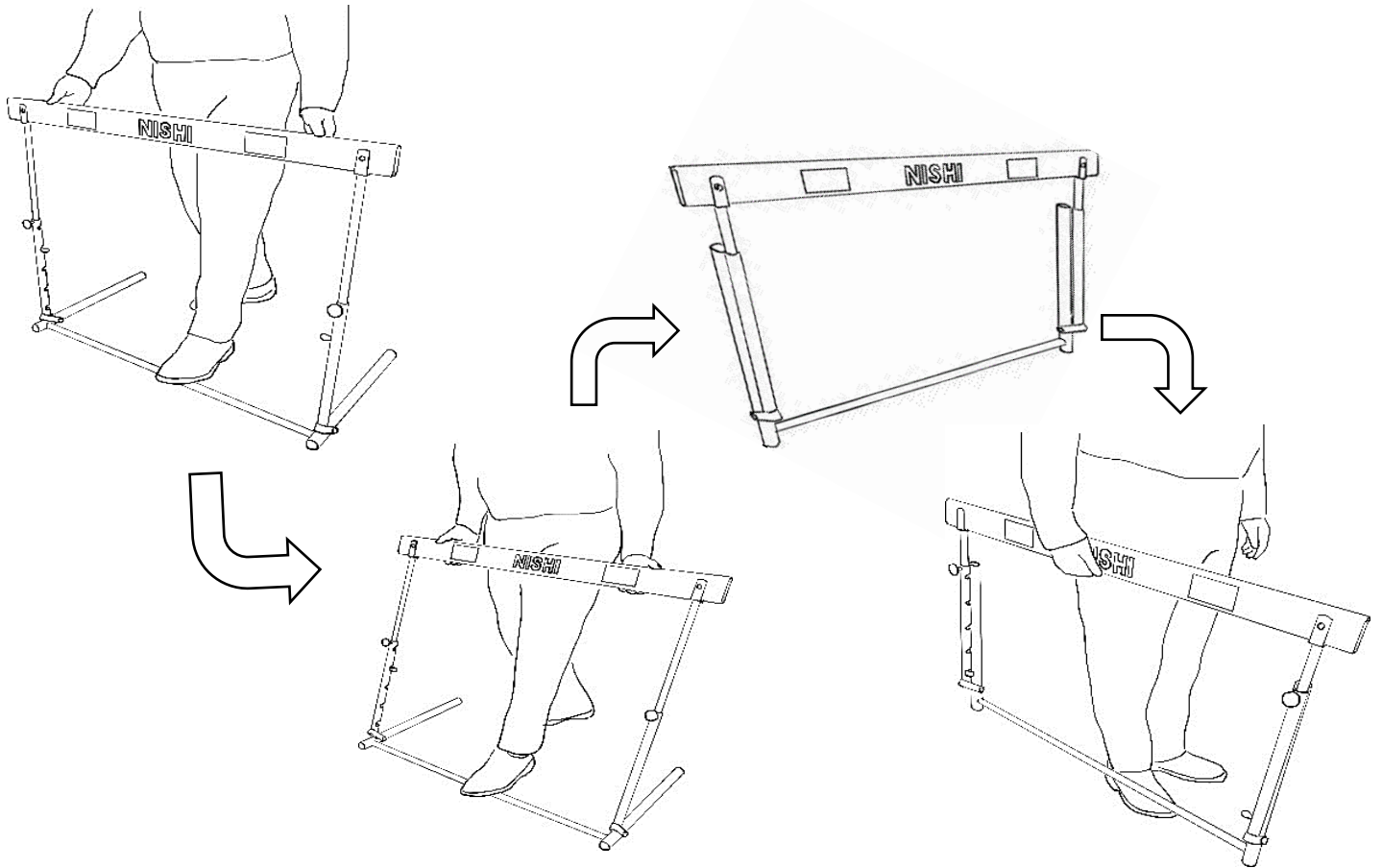

■ 点検について

ご使用前に必ず本品に異常がないか確認してください。万一、キズ、破損、変形など異常があった場合、使用しないでください。

■ 廃棄について

本品の廃棄に関しては、地域で定める条例に従ってください。

● 種目ごとのハードル高さと配置

	距離	性別	区分	高さ	スタート～1台目	ハードル間	最終ハードル～フィニッシュ
日本陸上競技連盟規定	50m (室内)	男子	一般	1067mm	13m72cm	9m14cm	8m86cm
			U20	991mm	13m72cm	9m14cm	8m86cm
			U18	914mm	13m72cm	9m14cm	8m86cm
		女子	一般	838mm	13m	8m50cm	11m50cm
			U20	838mm	13m	8m50cm	11m50cm
			U18	762mm	13m	8m50cm	11m50cm
	60m (室内)	男子	一般	1067mm	13m72cm	9m14cm	9m72cm
			U20	991mm	13m72cm	9m14cm	9m72cm
			U18	914mm	13m72cm	9m14cm	9m72cm
		女子	一般	838mm	13m	8m50cm	13m
			U20	838mm	13m	8m50cm	13m
			U18	762mm	13m	8m50cm	13m
	100m	女子	一般	838mm	13m	8m50cm	10m50cm
			U20	838mm	13m	8m50cm	10m50cm
			U18・JY	762mm	13m	8m50cm	10m50cm
			中学	762mm	13m	8m	15m
	110m	男子	一般	1067mm	13m72cm	9m14cm	14m02cm
			U20・JH	991mm	13m72cm	9m14cm	14m02cm
			U18・JY	914mm	13m72cm	9m14cm	14m02cm
			中学	914mm	13m72cm	9m14cm	14m02cm
	300m	男子	U20	914mm	45m	35m	10m
			U18	838mm	45m	35m	10m
		女子	U20	762mm	45m	35m	10m
			U18	762mm	45m	35m	10m
400m	男子	一般	914mm	45m	35m	40m	
		U20	914mm	45m	35m	40m	
		U18	838mm	45m	35m	40m	
	女子	一般	762mm	45m	35m	40m	
		U16	762mm	45m	35m	40m	
		U14	762mm	45m	35m	40m	
日本マスターズ陸上競技連合規定	80m	男子	M70・M75	762mm	12m	7m	19m
			M80+	686mm	12m	7m	19m
		女子	W40・W45	762mm	12m	8m	12m
			W50・W55	762mm	12m	7m	19m
			W60～W75	686mm	12m	7m	19m
	100m	男子	M50・M55	914mm	13m	8m50cm	10m50cm
			M60・M65	838mm	12m	8m	16m
	110m	男子	W24～W35	838mm	13m	8m50cm	10m50cm
			M24～M45	991mm	13m72cm	9m14cm	14m02cm
	200m	男子	M80+	686mm	20m	35m	40m
		女子	W70・W75	686mm	20m	35m	40m
	300m	男子	M50・M55	762mm	50m	35m	40m
M60・M65			686mm	50m	35m	40m	
女子		W50・W55	762mm	50m	35m	40m	
		W60・W65	686mm	50m	35m	40m	
400m	男子	M24～M45	914mm	45m	35m	40m	
		M50・M55	838mm	45m	35m	40m	
	女子	W24～W45	762mm	45m	35m	40m	

※¹：ハードル高686mmは、NG1013Dのみ対応します。

※²：全国小学生陸上競技交流大会で使用するハードルの高さは、男女とも700mmです。